

【練習3】コンパスの使い方(コンパス1・2・3) <<初級編>>

- ① 自分の立っている場所に目印(小石等)を置きます。
- ② 順番に進みます。
- ③ 進む距離は、10歩進んでください。
- ④ 元の①へ戻り、目印とのズレが小さいほど正確です。

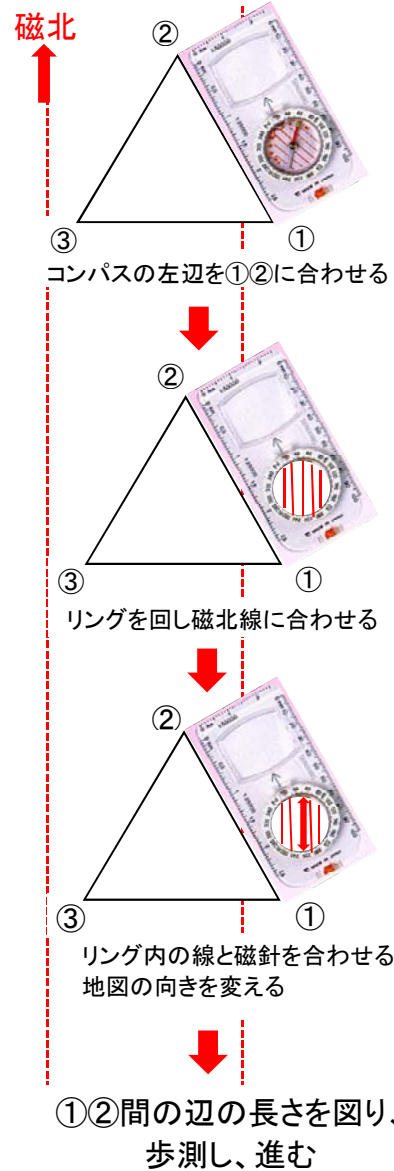

【練習1】

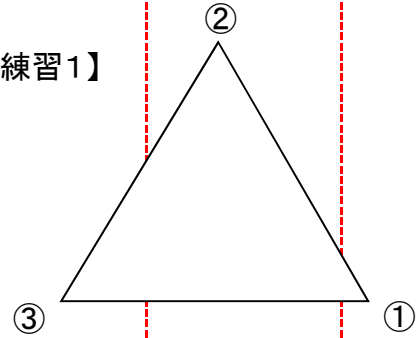

【練習2】

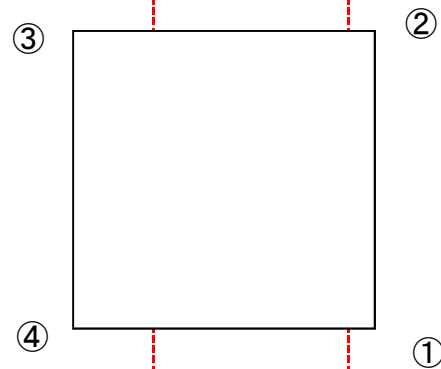

磁北

【練習3】

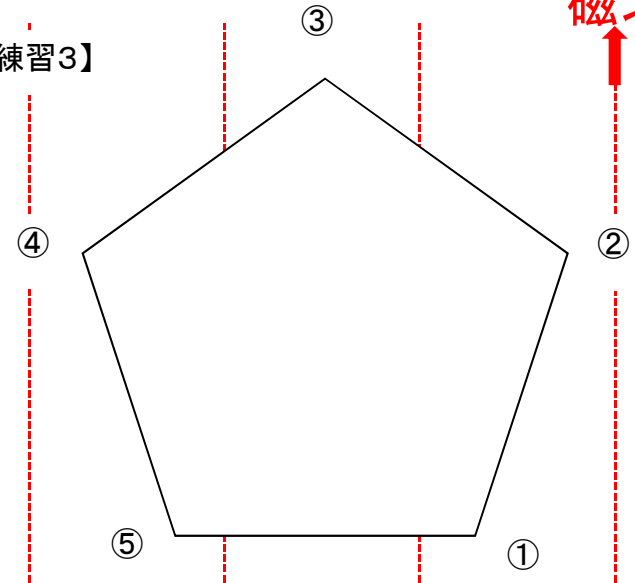

【練習4】

